

# edu3

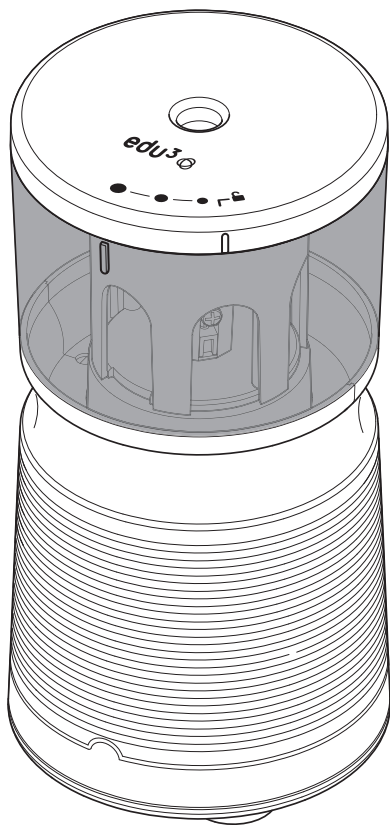

CE



**sk** Návod na použitie**POZOR!**

PRED uvedením edu<sup>3</sup> 6248001 do prevádzky si pozorne prečítajte návod na použitie a bezpečnostné pokyny. Pokyny sa musia aplikovať! Návod na použitie si uschovajte na neskoršie použitie.

**Obsah**

1	Dôležité informácie .....	42
1.1	Použitie zariadenia v súlade s určeným účelom, poskytnutie záruky .....	42
1.2	Bezpečnostné pokyny .....	42
1.3	Technické údaje .....	42
1.4	Legenda piktogramov .....	43
1.5	Rozsah dodávky .....	60
1.6	Prehľad prístroja .....	60
1.7	Možnosti nastavenia .....	61
2	Obsluha .....	62
2.1	Pripojenie edu <sup>3</sup> 6248001 .....	62
2.2	Strúhanie ceruzky .....	62
3	Údržba .....	63
3.1	Vyprázdnenie nádoby na hobliny .....	63
3.2	Čistenie prístroja .....	63
3.3	Výmena frézoacieho agregátu .....	64

**1.1** Použitie zariadenia v súlade s určeným účelom, poskytnutie záruky

Strúhadlo na ceruzky edu<sup>3</sup> 6248001 je určené na strúhanie grafitových a farebných ceruziek.

Grafitové a farebné ceruzky nesmú mať väčší priemer, ako je uvedený.

Ručenie ani záruka sa nevzťahuje na opotrebovanie, škody spôsobené neodborným používaním ani na zásahy tretej strany.

**1.2** Bezpečnostné pokyny

- Prístroj neinštalujte v blízkosti tepelného zdroja!
- Prístroj prevádzkujte iba nastojato!
- Prístroj prevádzkujte iba v uzavretých priestoroch, pri 10 °C až 25 °C a nekondenzujúcej vlhkosti vzduchu od 15 % do 95 %!
- Prístroj nie je určený pre používanie osobami (vrátane detí) s obmedzenými fyzickými, zmyslovými alebo duševnými schopnosťami alebo nedostatočnými skúsenosťami a vedomosťami, jedine s výnimkou, ak pri používaní prístroja pracujú pod dozorom alebo dostanú podrobné vysvetlenie k obsluhu prístroja od osoby, ktorá zodpovedá za bezpečnosť.
- Kryt čistite suchou, mäkkou handričkou a/alebo štetcom.
- Prístroj postavte stabilne.
- Prístroj prevádzkujte len s dodanou dokovacou stanicou (pozrite 1.6 „C“) edu<sup>3</sup> 6248001.
- Je potrebné zabezpečiť ochranu pred skratom na inštalácii v budove: max. 16 A (US max. 20 A).
- Prístroj nepoužívajte v blízkosti žieravých látok.
- Prístroj nepoužívajte v blízkosti horľavých kvapalín alebo plynov.
- Prístroj nevystavujte vlhkosti.
- Do blízkosti neukladajte plechovky so sprejmí!

**1.3** Technické parametre  
Technické zmeny vyhradené!

Rozmery: výška 205 mm x Ø 105 mm

Hmotnosť: 670 g

Prevádzková hlasitosť: 69,5 dB

Napájacie napätie prístroja: 9 V DC, 1000 mA

Napájacie napätie sieťového zdroja:

100–240 V AC, 50/60 Hz, 0,5 A

## 1.4 Legenda piktogramov



Dôležitá informácia



Prečítajte si informáciu pre používateľa/bezpečnostné pokyny



POZOR



Sieťová zástrčka slúži na oddelenie od napájania.



Sieťová zásuvka musí byť vždy ľahko prístupná!



Tento prístroj nie je určený na používanie deťmi (výrobok nie je hračkou)!



Obsluha



Automatický rozbeh



Zariadenie prevádzkové



Zariadenie v prevádzke



Automatické vypnutie!



Pokyny na údržbu/odstraňovanie porúch



Pred servisom odpojte zariadenie od elektrickej siete!

**edu<sup>3</sup> 6248001 zlikvidujte odborně a ekologicky v autorizované sběrně. Nevyhazujte žádné díly edu<sup>3</sup> 6248001 nebo obal do domácího odpadu.**

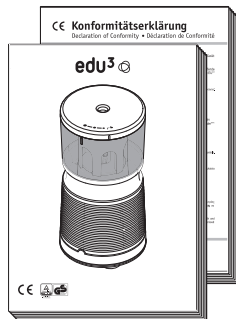
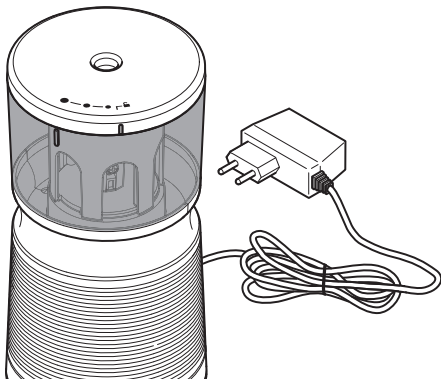
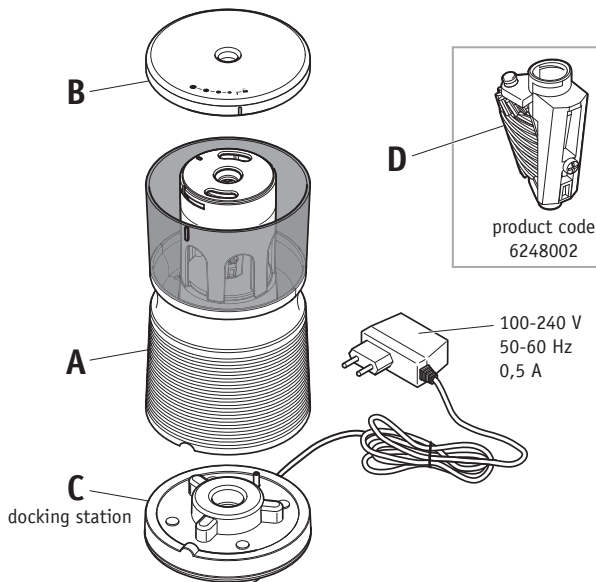
**1****1.5****1.6**

1.7

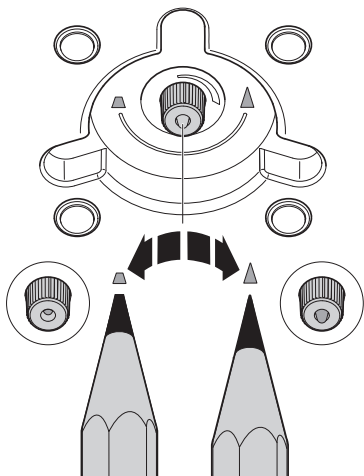
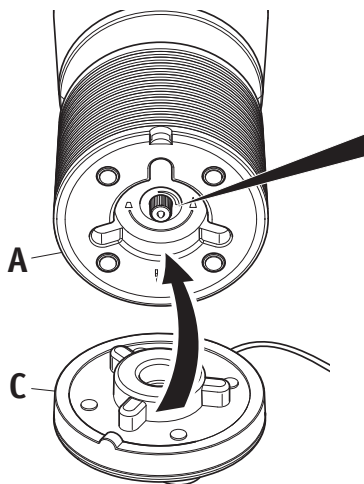
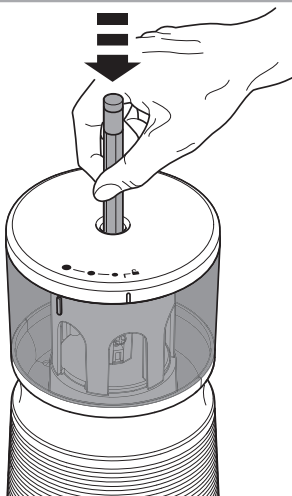
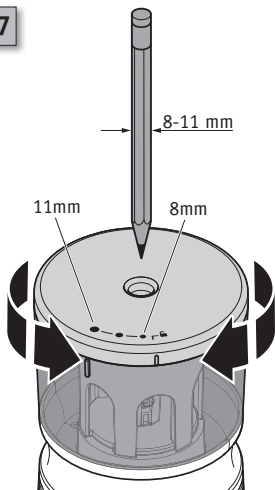

2



2.1

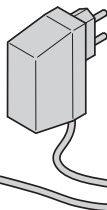
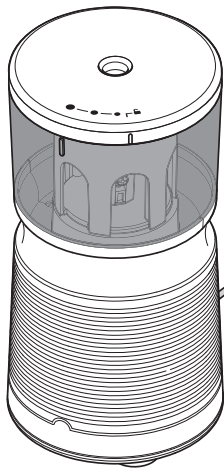

1.

100-240 V  
50-60 Hz



2.2

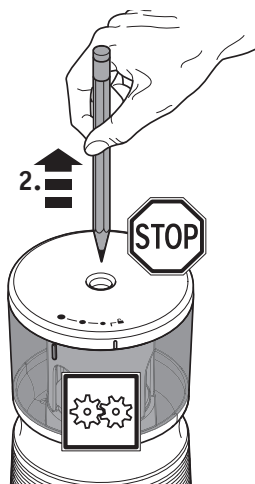
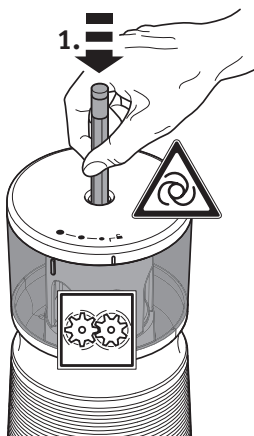

3



edu<sup>3</sup> 

3.1

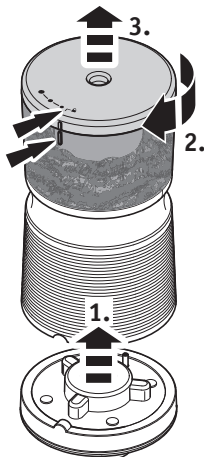
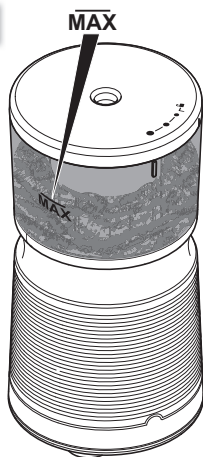

3.2

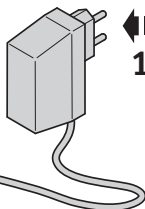
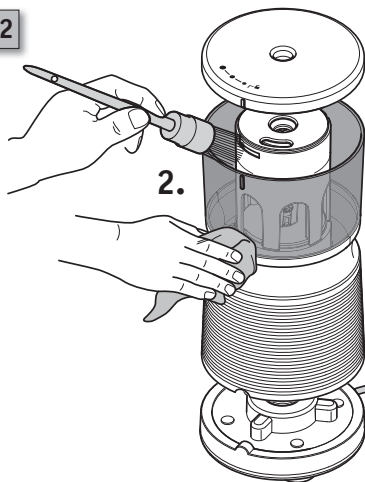

3



3.3

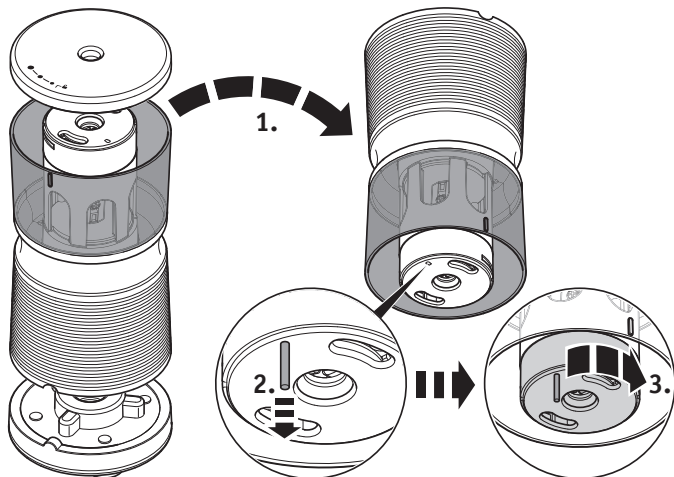

3.4

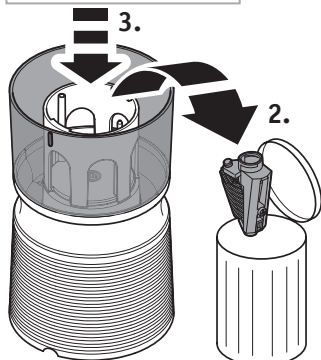
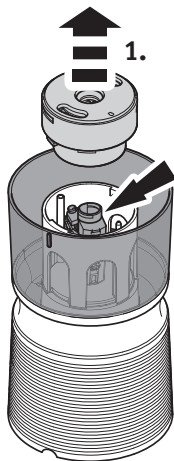



3

edu<sup>3</sup> 

3.5

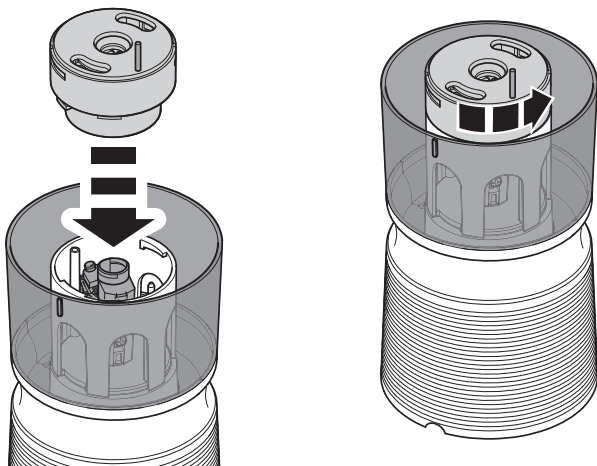

3.6

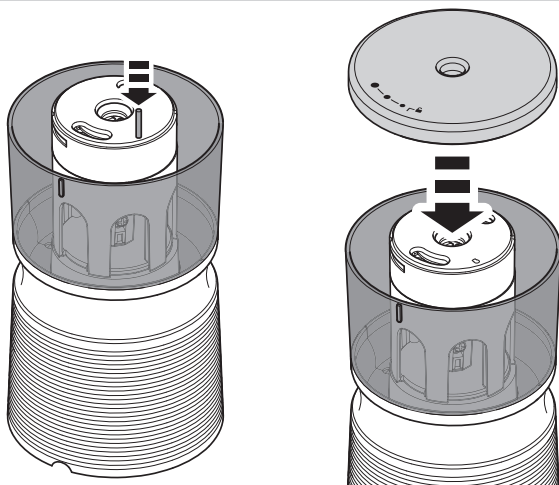



eagle kreativ Deutschland GmbH  
Johann-Höllfritsch-Straße 45  
90530 Wendelstein / Germany

**[info@eaglekreativ.de](mailto:info@eaglekreativ.de)**  
**[www.edu3.de](http://www.edu3.de)**

06/2018